



СОЮЗ СОВЕТСКИХ
СОЦИАЛИСТИЧЕСКИХ
РЕСПУБЛИК

ВСЕСОЮЗНАЯ
ПАТЕНТНО-ТЕХНИЧЕСКАЯ
БИБЛИОТЕКА МБА

(19) **SU** (11) **1016680** **A**

3(51) G 01 F 5/00 ; A 01 G 25/00

ГОСУДАРСТВЕННЫЙ КОМИТЕТ СССР
ПО ДЕЛАМ ИЗОБРЕТЕНИЙ И ОТКРЫТИЙ

ОПИСАНИЕ ИЗОБРЕТЕНИЯ К АВТОРСКОМУ СВИДЕТЕЛЬСТВУ

- (21) 2950999/30-15
(22) 30.06.80
(46) 07.05.83. Бюл. № 17
(72) П.В. Шведовский и В.П. Ефимчук
(71) Брестский инженерно-строительный институт
(53) 626.87(088.8)
(56) 1. Щелевой интегратор для фильтрационного расчета горизонтальных дрен и каналов. Мелиорация и водное хозяйство. Научно-техническая информация Минводхоза БССР, Минск, 1977, № 9, с. 21-24.
2. Авторское свидетельство СССР № 808856, кл. G 01 F 5/00, 1979 (прототип).

(54) (57) ГИДРАВЛИЧЕСКИЙ ИНТЕГРАТОР ПРОГНОЗОВ, включающий гидравлическую систему моделирующих элементов, выполненных в виде напорных и сливных сосудов и соединенных между со-

бой и подающей магистралью через последовательно установленные на напорном трубопроводе гидравлические сопротивления и пьезометры, подключенные к напорному трубопроводу, отличающийся тем, что, с целью повышения достоверности прогноза, а также моделирования влияния подпора на режим подземных вод смежных территорий, уменьшения габаритов и снижения стоимости, гидравлические сопротивления выполнены в виде П-образных трубчатых имитаторов, сопряженных с напорным трубопроводом посредством двух золотников, имеющих цилиндрическую форму с концевыми криволинейными скосами и образованных оводоиздающими цапгами, соединенными эластичным герметиком, при этом золотники снабжены механизмами горизонтального перемещения и вертикального обжатия.

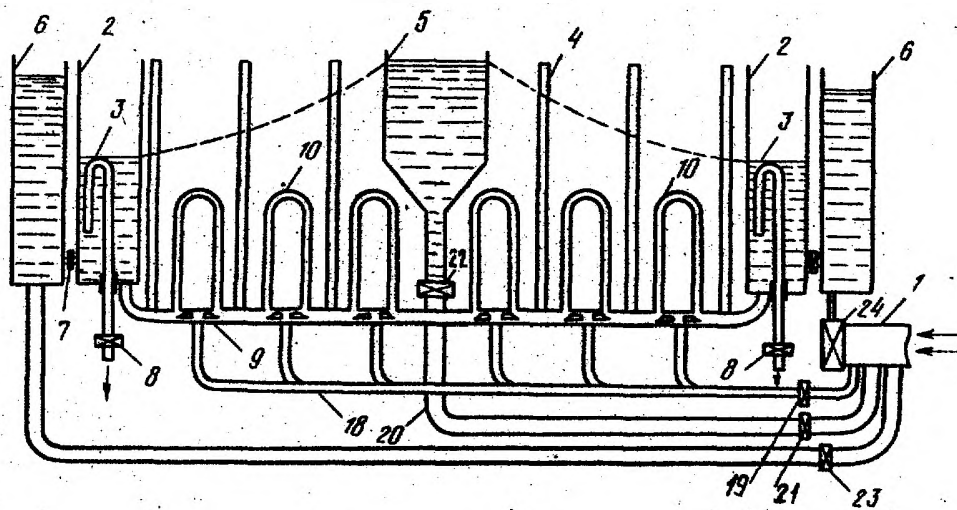

Фиг. 1

SU (11) 1016680 A

Изобретение относится к устройствам для решения фильтрационных задач методом аналогового гидравлического моделирования, в частности для прогноза влияния мелиорации на уровень подземных вод смежных территорий.

Известно устройство для прогноза влияния мелиорации, включающее гидравлическую систему, состоящую из сосредоточенных элементов аналогии (гидравлических сопротивлений, емкостей, сосудов, водосливов и пьезометров) [1].

Недостаток известного устройства заключается в сложности его конструкции.

Наиболее близким к предлагаемому по технической сущности является гидравлический интегратор прогнозов, включающий гидравлическую систему моделирующих элементов, выполненных в виде напорных и сливных сосудов и соединенных между собой и подающей магистралью через последовательно установленные на напорном трубопроводе гидравлические сопротивления и пьезометры, подключенные к напорному трубопроводу [2].

Недостатками этого устройства являются невозможность прогноза влияния подпора на уровень грунтовых вод смежных территорий (например, при создании водохранилищ) и учета коэффициента водоотдачи, что снижает достоверность получаемых результатов, а также значительные размеры вставок-имитаторов, определяющие его некомпактность и значительную стоимость.

Цель изобретения - повышение достоверности прогноза, а также возможность моделирования влияния подпора на режим подземных вод, уменьшение габаритов устройства и снижение его стоимости.

Поставленная цель достигается тем, что в гидравлическом интеграторе прогнозов, гидравлические сопротивления выполнены в виде П-образных трубчатых имитаторов, сопряженных с напорным трубопроводом посредством двух золотников, имеющих цилиндрическую форму с концевыми криволинейными скосами и образованными оводоидальными цангами, соединенными эластичным герметиком, при этом золотники снабжены механизмами горизонтального перемещения и вертикального обжатия.

На фиг. 1 изображено устройство, общий вид; на фиг. 2 - П-образный имитатор; на фиг. 3 - сечение А-А на фиг. 2; на фиг. 4 - сечение Б-Б на фиг. 2.

Интегратор состоит из водопроводной подающей магистрали 1 и под-

ключенных к ней напорных сосудов 2, являющихся аналогами режима подземных вод на границе мелиоративной объект-смежная территория, в которых установлены автоматические генераторы 3 колебаний уровня воды типа сифонов. На характерных участках моделируемого фильтрационного потока установлены пьезометры 4, а в центре - водораздельная емкость 5 конической формы. Для питания и увеличения емкостей генераторов колебаний к напорным сосудам 2 подключены добавочные емкости 6, соединенные с последними объемным регулирующим вентилем 7. Автоматический генератор колебаний снабжен уровнем регулирующим вентилем 8, которым регулируется интенсивность срабатывания уровня подземных вод на границе объект-смежная территория.

Движение подземного потока осуществляется по напорному трубопроводу 9, разделенному на расчетные участки, длина, водопроемкость и водоотдача которых моделируются с помощью П-образных имитаторов 10 с двумя золотниками - правосторонним 11 и левосторонним 12, а также механизмов 13 и 14 горизонтального перемещения и вертикального обжатия. Золотники 11 и 12 образованы оводоидальными цангами 15, соединенными эластичным герметиком 16. Герметизация золотников обеспечивается тонкой эластичной перегородкой 17. Механизмы горизонтального и вертикального обжатия могут быть любого известного типа (например, поворотного или винтового).

Для возможности прогноза влияния с учетом глубинного напорного и инфильтрационного питания устроена система 18 питания с вентилем 19 интенсивности питания. Регулирование уровня воды в водораздельной емкости осуществляется линией 20 питания с запорным вентилем 21, а для возможности отключения от напорного трубопровода установлен вентиль 22. Для включения интегратора в работу подающая линия снабжена вентилями 23 и 24, регулирующими приток воды к добавочным емкостям.

Гидравлический интегратор работает следующим образом.

На подающей магистрали 1 и линии 20 питания водораздельной емкости 5 открываются вентили 21, 23 и 24. Вода, пройдя системы, заполняет добавочные емкости 6 и водораздельную емкость 5. Затем открываются вентили 7 генераторов 3 колебаний, что позволяет заполнить водой напорные сосуды 2. Пьезометры 4 показывают уровни воды в зависимости от величины гидравлических сопротивлений П-об-

разного имитатора 10. С помощью регулирующих вентилях 8 генераторов 3 колебаний уровня воды устанавливается уровень подземных вод на границе мелиоративный объект-смежная территория.

В зависимости от типа решаемой задачи прогноза влияния с помощью механизма 13 горизонтального перемещения моделируется длина зоны фильтрационной области или водопроницаемость зоны по принципу работы целевых лотков, так как золотник 11 образует плавный канал с внешней стенкой имитатора 10. Коэффициент водоотдачи моделируется внутренним каналом золотника, диаметр которого регулируется механизмом 14 вертикального обжатия. Внутренний канал золотника представляет собой сопло, что позволяет достичь увеличения гидравлического сопротивления и тем самым повысить перепад давления и коэффициент затекания, а также осуществить плавное возрастание скорости и обеспечить минимальные потери энергии потока.

При необходимости моделирования подпора интегратор работает аналогично, но включается в работу золотник 12. Моделирование осуществляется по закону

$$\left(\frac{\mu_M}{\mu_H}\right)^3 = \frac{L_M \alpha_M}{L_H \alpha_H}$$

где μ_M - коэффициент водоотдачи грунтов на модели, определяемый скоростью движения потока по внутреннему каналу золотника;

μ_H - коэффициент водоотдачи грунтов фильтрационной области;

L_M - длина перепускного патрубка П-образного имитатора, м;

L_H - расчетная длина моделируемой зоны, м;

α_M - водопроницаемость грунта на модели, определяемая по зависимости

$$\alpha_M = 86,4 \cdot 10^4 d \cdot V \text{ м}^2/\text{сут};$$

V - скорость движения потока в перепускном канале имитатора (область Φ на фиг. 4), м/с;

d - внутренний диаметр напорной линии, м;

α_H - водопроницаемость грунта моделируемой зоны, м²/сут.

При автоматическом снижении уровня подземных вод на границе, в напорных сосудах, интенсивность которого зависит от скорости наполнения и опорожнения сосудов, т.е. от их емкости и расходных характеристик водовода и сифона, расходные и уровневые характеристики регулируются с помощью соответствующих регулирующих вентилях. Амплитуда колебаний уровня подземных вод зависит от высоты генератора 3 колебаний, которую можно изменять.

Изменение уровня подземных вод по расчетным зонам определяется по показаниям пьезометров 4 и зависит от расстояния расчетного сечения от границы, удаленности водораздела, уклона потока, водопроницаемости и водоотдачи грунтов фильтрационной зоны, а также наложения влияния взаимодействия мелиоративных объектов, моделируемого с помощью водораздельной емкости 5.

Учет инфильтрационного напорного глубинного питания при моделировании осуществляется включением в работу системы 18 питания с вентилях 19 интенсивности питания. При необходимости увеличения длины зоны влияния, что характерно для грунтов со значительной водопроницаемостью или незначительным уклоном подземного потока, водораздельная емкость 5 может отключаться с помощью вентилях 22.

Применение предлагаемого устройства дает возможность повысить достоверность прогнозируемых характеристик и уменьшить габаритные размеры и стоимость интегратора, что позволяет как в проектной, так и строительной практике более рационально использовать земельно-водные ресурсы с учетом требований охраны окружающей среды.

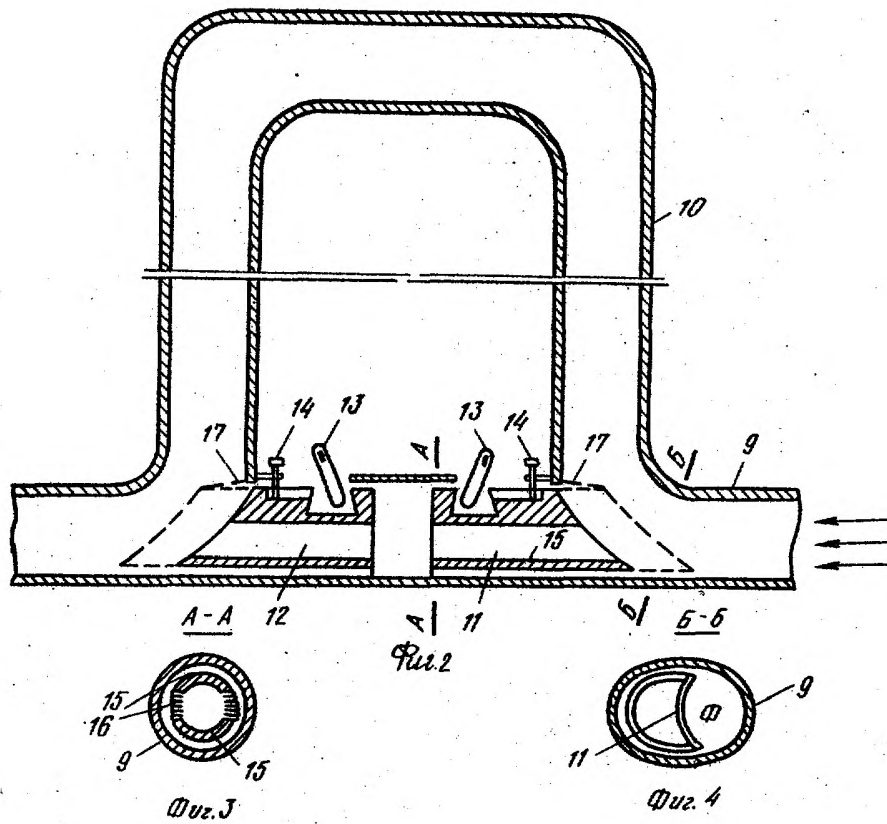

Составитель С. Солдатова
 Редактор А. Огар Техред М. Коштура Корректор Г. Решетник

Заказ 3376/43 Тираж 643 Подписное
 ВНИИПИ Государственного комитета СССР
 по делам изобретений и открытий
 113035, Москва, Ж-35, Раушская наб., д. 4/5

Филиал ИПИ "Патент", г. Ужгород, ул. Проектная, 4