

организацией. С учетом численности аттестованных работников риэлтерских организаций, их можно отнести к категории фирм малого бизнеса. Принятое решение об увеличении данной категории персонала в составе риэлтерской организации приведет к необходимости изменения рыночной стратегии. Наиболее вероятными вариантами могут быть следующие:

1. Объединение нескольких мелких организаций в одну более крупную; плюс данной стратегии – сохранение возможности работы на рынке; минус – частичная потеря контроля над принятием важнейших управленческих решений, над формированием, распределением и использованием прибыли предприятия, для бывших первых руководителей это достаточно сложный, прежде всего, психологический барьер.

2. Открытие представительств и филиалов в отдельных регионах (например, в районных центрах для областных организаций); это достаточно сложный вариант, так как ранее существовавшая фирма должна пройти процесс реорганизации; положительные и отрицательные аспекты данной стратегии аналогичны предыдущим.

3. Стратегия «поиска захватчика» – в отличие от предыдущей стратегии, инициатором здесь выступает малая организация, которая готова «сдаться» на милость победителя – более крупной риэлтерской организации; интересным является то, что в этом случае выигрывают обе фирмы: и малая, и более крупная; важным моментом является достижение согласованности экономических интересов обоих предприятий и личных амбиций руководителей.

4. Стратегия концентрированного роста – она предполагает постепенное увеличение количества аттестованных риэлтеров непосредственно в самой организации; реализация данной стратегии связана с достаточно высокой степенью риска, так как прохождение аттестации – процесс достаточно длительный и трудоемкий без гарантии положительного результата; кроме того, специалисты отмечают, что увеличить штат аттестованных риэлтеров в условиях слабой активности квартирного рынка (а большинство таких агентств как раз специализируются на квартирных сделках), будет весьма проблематично.

По прошествии некоторого времени следует признать, что каждая из описанных выше стратегий нашла свое отражение в деятельности риэлтерских организаций на рынке недвижимости. Если говорить в общем, о численности риэлтерских организаций, например, то за прошедшее с 01.04.2008 года время она сократилась со 126 (данные по состоянию на 01.04.2008) до 107 (данные по состоянию на 01.09.2009) агентств. В частности, на рынке недвижимости г. Бреста из семи работавших агентств осталось шесть: два агентства прекратили свою деятельность, одно было реорганизовано и стало филиалом минской риэлтерской компании, и еще одно государственное агентство недвижимости было открыто.

Выбор стратегии экономического поведения риэлтерской организации на рынке – прерогатива высшего менеджмента. Как и при принятии любого стратегического решения, здесь важно четко определить критерии выбора стратегии. Они должны соответствовать миссии организации, ее системе стратегических и тактических целей и ценностей.

ЛИТЕРАТУРА

1. Друкер П. Рынок: как выйти в лидеры. Практика и принципы. – М.: 1992. – 620 с.
2. Инновационный менеджмент: учебное пособие / Под ред. А.В. Барышевой. – М.: «Дашков и К», 2007. – 384 с.
3. Е. Булатецкая. Риэлтер – клиент – банк // Белорусы и рынок, 2008. – № 6. – С. 12.

СИВАЧЕНКО Л.А. д.т.н., профессор, ШАРОЙКИНА Е.А., аспирант, МОИСЕЕНКО А.Б.
ГУ ВПО «Белорусско-Российский университет, г. Могилев

КОНСТРУКТИВНЫЕ ИСПОЛНЕНИЯ РЕССОРНО-СТЕРЖНЕВЫХ МЕЛЬНИЦ

Промышленное производство нашей страны характеризуется большой долей затрат на переработку различных материалов: строительного сырья, удобрений, пищевых продуктов, твердого топлива, химических реагентов, множества наполнителей и добавок, всевозможных отходов и т.д. Центральными операциями их переработки являются измельчение, классификация, смешивание, транспортирование, уплотнение, гранулирование, сушка, обжиг, автоклавная обработка, вакуумирование и т.д.

В настоящее время измельчение, прежде всего минеральных материалов, является сдерживающим фактором развития ряда отраслей промышленности: производства строительных материалов, рудоподготовки, горной химии и других [1-3]. Это связано с чрезвычайно низкой эффективностью измельчительных машин и определяется для большинства из них тем, что лежащие в их основе принципы базируются на установлен-

ных представлениях. Особенно это характерно для шарового способа измельчения. Эти машины за 150 лет своего существования практически не изменились, а их КПД не превышает 1 %.

Машины для измельчения материалов должны иметь простую конструкцию, обеспечивающую удобство и безопасность обслуживания; минимальное число изнашивающихся и поэтому легко заменяемых деталей; предохранительные устройства, которые при превышении допустимых нагрузок должны разрушаться или деформироваться предотвращая поломки более сложных узлов. Конструкция должна отвечать санитарно-гигиеническим нормам звукового давления, вибрации и запыленности воздуха.

Нами для решения этих проблем, предложен новый вид машин для помола, в основе его положен механизм стержневого измельчения путем воздействия на частицы материала вибрационных звеньев определенного сечения (круглого, прямоугольного и т.д.).

В разрабатываемой мельнице в качестве рабочего органа выбраны рессоры из-за их свойств возвращаться в исходную форму, а также способности выдерживать большое количество циклов деформации и выдерживать большие ударные нагрузки.

Для эффективной работы рессорной мельницы важно, чтобы ее рабочие элементы (рессорные пластины) совершали вертикальные колебания заданной амплитуды и большой частоты.

Рассмотрим возможные варианты конструктивного исполнения рессорно-стержневой мельницы (см. рисунок 1,6).



Рисунок 1. Схема и модель рессорно-стержневой мельницы

Рабочим органом в данной мельнице была принята пластина, в качестве обрабатываемого материала использовался мел, процесс разрушения которого был зафиксирован фотоаппаратом и представлен ниже на рисунках 3 - 5. Разрушение материала проходило между лотком и пластиной.



Рисунок 2. Измельчаемый материал до обработки

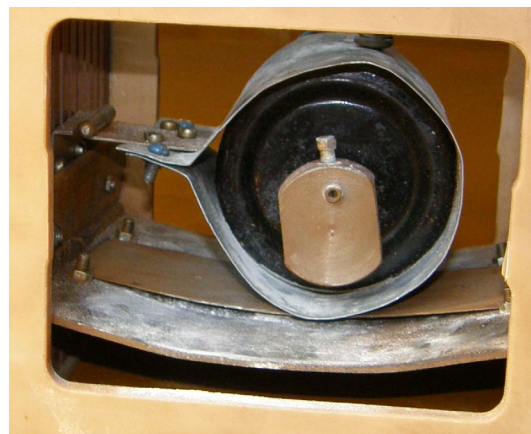
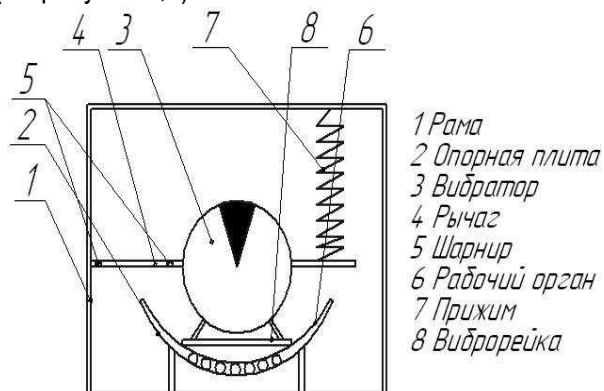

Рисунок 3. Измельчаемый материал в процессе измельчения

На данной фотографии отчетливо просматривается процесс разлома материала.



Рисунок 5. Измельченный материал на пластинчатой мельнице

На основании этих и других экспериментальных и теоретических исследований, дающих основание считать представленный тип мельницы перспективным видом оборудования для многих отраслей народного хозяйства, нами разработан технологический проект рессорно-стержневой мельницы. Конструктивная схема и модель представлена ниже.

Данная модель рессорно-стержневой мельницы состоит из вибратора 1 установленной на консоль 2, который приводит в движение прижимную плиту 4 с помощью прижима 3. Между лотком 5, установленным на раме 8, и прижимной плитой находятся рессорные (стержневые) элементы, собранные в кассету 6. Так, при движении материала вдоль лотка, он попадает в рабочую полость, где и разрушается. Компенсация действия вибратора достигается с помощью возвратного механизма 7. Между консолью и возвратным механизмом установлена пружина, которая и обеспечивает возвратное действие.

В процессе работы стержневые элементы упруго деформируются только от силы разрушения частиц материала и имеют высокую надежность. Они обеспечивают адаптивное воздействие на разрушаемый материал.

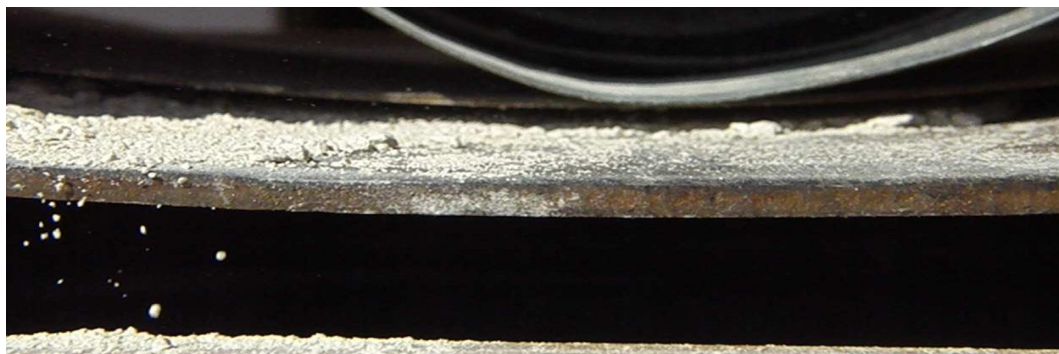

Рисунок 5. Модель и экспериментальная рессорно-стержневая мельница

Устройство работает следующим образом: материал подается в зону измельчения, при этом включается вибратор, передавая колебания стержням. Стержни воздействуют на материал, вследствие чего происходит разрушение последнего. Материал, проходя под рабочими элементами, продвигается за счет вибрации и угла наклона лотка до выхода материала из мельницы. На выходе измельченный материал поступает на дальнейшую переработку.

На изготовленной лабораторной рессорно-стержневой мельнице с установленным вибратором ИВ-98 мощностью 0,9 кВт, провели опыты по измельчению клинкера. Опыты проводили на базе заводе ПРУП «Кричевцементшифер». После обработки материала на мельнице, его просев производился в лаборатории данного завода на ситах диаметром 3; 2; 1; 0,5; 0,25; 0,2; 0,08 мм. Данные результаты представлены на рисунке 6 диаграмме измельчения материала.

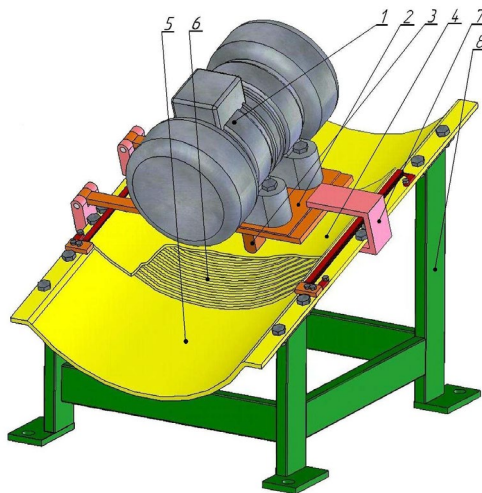

Рисунок 6. Диаграмма обработки клинкера на рессорно-стержневой мельнице

Рессорно-стержневые мельницы, являются принципиально новым технологическим видом оборудования и не имеют мировых аналогов.

ЛИТЕРАТУРА

1. Селективное разрушение минералов / В.Н. Ревнивцев, Г.В. Гапанов, Л.П. Зарогатский [и др.]; под ред. В.Н.Ревнивецова. – М.: Недра, 1988. – 286 с.
2. Севостьянов В.С. Энергосберегающие помольные агрегаты / В.С. Севостьянов – Белгород: Из-во БГТУ, 2006-451 с.
3. Сиваченко, Л.А. Решение проблем измельчения и дезинтеграторных технологий / Строительные и дорожные машины. –2005. – № 11. – С.31-34.

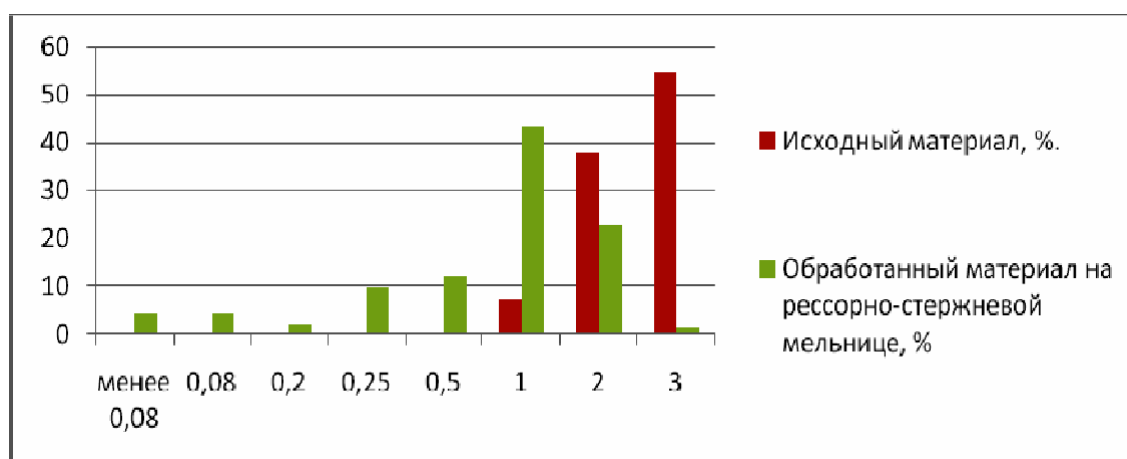
СИЛЮК Т.С., к.э.н, доцент

Учреждение образования «Брестский государственный университет им. А.С.Пушкина», г. Брест

САНАЦИЯ – ВАЖНЕЙШИЙ ИНСТРУМЕНТ ВОССТАНОВЛЕНИЯ ПЛАТЕЖЕСПОСОБНОСТИ КРИЗИСНЫХ ПРЕДПРИЯТИЙ

В условиях кризиса, по официальным данным Комитета по санации и банкротству при Министерстве государственного имущества Республики Беларусь, число неплатежеспособных предприятий резко возросло (до 60% предприятий). Это означает, что сегодня в Беларуси вопрос выживания стоит перед многими предприятиями всех форм собственности.

Современная белорусская законодательная база позволяет обеспечить цивилизованный процесс банкротства предприятий. За последнее десятилетие в данной области принято два «Закона об экономической несостоятельности (банкротстве)» – в 1991 г. и в 2000 г. Закон предусматривает применение к должнику нескольких процедур: защитный период, конкурсное производство (санация или ликвидация) и мировое соглашение.

Несомненное достоинство белорусского «Закона об экономической несостоятельности (банкротстве)» 2000 г., что он не ориентирует на ликвидацию предприятия, а, напротив, многие положения реализуют цели социальной политики, направленные на обеспечение занятости населения и предупреждения социальной напряженности в обществе. Поэтому, неспособность должника в конкретный момент выполнить денежные обязательства не означает, что должник подлежит обязательной ликвидации. К нему применяют другие меры, такие как санация или мировое соглашение. Конкретный выбор процедуры банкротства остается за областным хозяйственным судом.

Важно отметить, что теория антикризисного управления и практика других стран (Франции, Англии, Германии) убеждают, что наиболее действенным средством оздоровления несостоятельных предприятий является именно процедура санации. Основанием для санации является реальная возможность восстановить платежеспособность предприятия-должника.